

 <p>ZAGREB UPRAVLJANJE SPORTSKIM OBJEKTIMA</p>	<p><b>UPIT ZA PONUDU</b></p>	<p>Datum: 21.08.2024. Stranica: 1</p>
---	------------------------------	---

<p>NARUČITELJ:</p>	<p>Upravljanje sportskim objektima Trg Krešimira Ćosića 11, Zagreb 10 000 OIB: 59365213244</p>	<p>E-mail: uso.nabava@sportskiobjekti.hr</p>
--------------------	--	--

<p>UPIT br.:</p>	<p>2024-370 SANACIJA VIŠEOSJETILNOG PARKA NA LOKACIJI RSC JARUN</p>
------------------	---

1. **Cijena ponude** izražava se za cjelokupan predmet nabave. **U cijeni ponude uračunati su svi troškovi i popusti** bez poreza na dodanu vrijednost koji se iskazuje zasebno iza cijene ponude. Cijena svake stavke troškovnika smije biti iskazana s **najviše 2 (dvije) decimale**.
2. **Ispravci u ponudi** moraju biti izrađeni na način da su vidljivi ili dokazivi (npr. brisanje ili uklanjanje slova ili otisaka). Ispravci moraju uz navod datuma biti potvrđeni potpisom ponuditelja.
3. **Ukoliko se nudi roba koja je jednakovrijedna** predloženoj u troškovniku obvezno u ponudi priložiti dopis s popisom jednakovrijednih proizvoda kao i dokaze jednakovrijednosti.
4. **Ponuda mora sadržavati:**
  1. Popunjen ponudbeni list s cijenom ponude bez PDV-a i cijenom ponude s PDV-om, s naznakom datuma te ovjeren i potpisan od strane ponuditelja,
  2. Troškovnik te tTroškovnik po stavkama popunjeni sukladno traženom u Upitu za dostavu ponude te ovjereni i potpisani od strane Ponuditelja,
  3. Potpisan i ovjeren obrazac Općih uvjeta (cijeli dokument).
  4. Obrazac "A-0" iz dokumentacije.
  5. Dokumentacija tražena u točki 8. Općih uvjeta
  6. Izjava o pregledu lokacije .(potpisana i ovjerena od strane Ponuditelja i predstavnika Naručitelja ukoliko je isti izvršen).
  7. Skica 1. ; Prilog 1.

#### 5. Dostava ponude

Ponudu je moguće dostaviti osobnom predajom na adresi Naručitelja, poštom ili putem elektroničke pošte na mail adresu Naručitelja: uso.nabava@sportskiobjekti.hr

**U slučaju osobne predaje ili slanja poštom ponudu je potrebno uvezati** u jednu cjelinu na način da se onemogući naknadno vađenje ili umetanje listova ili dijelova ponude (npr. jamstvenikom i naljepnicom s žigom ponuditelja na poleđini) i označiti rednim brojem stranica na način da je vidljiv redni broj stranice i ukupan broj stranica ponude. Ponude trebaju biti napisane neizbrisivom tintom i potpisane.

Ponuda se dostavlja na adresu: **Upravljanje sportskim objektima - Služba nabave  
Matka Baštijana 52A  
10000 Zagreb**

Ponuda koja nije izrađena sukladno navedenim uvjetima i nema sve gore navedene elemente smatrati će se neprihvatljivom.

Zahtjev za dodatnim informacijama vezanim uz upit za ponudu i troškovnik možete poslati na e-mail uso.nabava@sportskiobjekti.hr.

Procijenjena vrijednost nabave: 65.000,00 EUR

Mjesto isporuke: Grad Zagreb.

Naručitelj se obvezuje ovjereni neprijeporni dio računa isplatiti Ponuditelju u roku 30 dana od dana primitka E-računa.

**Kriterij odabira:** najniža cijena.

**Najpovoljnija ponuda:** prihvatljiva ponuda s najnižom cijenom ponude.

**Rok za dostavu ponuda je 01.09.2024. godine do 13:00 sati.**

**Otvaranje ponuda neće biti javno.**

Ponude pristigle nakon isteka roka za dostavu neće se otvarati, obilježavaju se kao zakašnjelo pristigle ponude te se odmah vraćaju gospodarskim subjektima koji su ih dostavili.

 <p>ZAGREB UPRAVLJANJE SPORTSKIM OBJEKTIMA</p>	<b>TROŠKOVNIK</b>	Datum: 21.08.2024.
---	-------------------	--------------------

NARUČITELJ:	Upravljanje sportskim objektima Trg Krešimira Čosića 11, Zagreb 10 000 OIB: 59365213244	E-mail: uso.nabava@sportskiobjekti.hr
-------------	---	--

UPIT br.:	2024-370
-----------	----------

DOBAVLJAČ:		OIB:
Adresa dobavljača:		E-mail: Fax:

Napomena:	
-----------	--

R.br.	Tekstualni opis stavke	Ponudeni proizvod tip/marka	Jed. mjere	Količina	Cijena stavke	Ukupna cijena stavke
1.	Sanacija višeosjetilnog praka na lokaciji RŠC Jarun - sukladno dokumentaciji o nabavi Naručitelja		kpl	1,00		
<b>CIJENA PONUDE bez PDV-a:</b>						

Jediničnom cijenom stavke moraju biti obuhvaćeni svi troškovi i popusti za isporuku na paritetu FCO lokacija isporuke Naručitelja.

**VAŠU PONUDU OBAVEZNO DOSTAVITE NA OVOM OBRASCU.**

\_\_\_\_\_  
(potpis i pečat ponuditelja)

**PONUDBENI LIST****NARUČITELJ:**

Upravljanje sportskim objektima  
Trg Krešimira Ćosića 11, Zagreb 10 000

**PONUĐITELJ:** \_\_\_\_\_ **OIB:** \_\_\_\_\_  
\_\_\_\_\_  
(upisati naziv i adresu) (upisati OIB)

**PONUĐA BROJ:** \_\_\_\_\_

Ponuditelj je u sustavu PDV-a:  DA  NE (zaokružiti)

Adresa za dostavu pošte: \_\_\_\_\_

Adresa e-pošte: \_\_\_\_\_

Kontakt osoba ponuditelja: \_\_\_\_\_

Za kontakt osobu: Broj telefona \_\_\_\_\_ Broj mobitela \_\_\_\_\_ Broj faksa \_\_\_\_\_

**Broj predmeta:** 2024-370

**Predmet nabave:** SANACIJA VIŠEOSJETILNOG PARKA NA LOKACIJI RSC JARUN

**Cijena ponude bez PDV-a:** \_\_\_\_\_

**Iznos PDV-a:** \_\_\_\_\_

**Cijena ponude s PDV-om:** \_\_\_\_\_

**Rok valjanosti ponude:** 30 dana

**Mjesto isporuke:** Grad Zagreb

Traženi najduži rok isporuke/izvršenja od dana primitka narudžbenice: 67 dana

**Ponuđeni rok isporuke/izvršenja:** \_\_\_\_\_ dana

Potpisom ponuditelj prihvaća sve uvjete i odredbe iz ovog Ponudbenog lista i dostavljanog Upita za ponudu.

**M.P.**

\_\_\_\_\_  
(potpis ponuditelja)

U \_\_\_\_\_ 2024. god.  
(mjesto) (datum)

**Obrazac A-0**

**Upravljanje sportskim objektima - Služba nabave**  
**Matka Baštijana 52A**  
**10000 Zagreb**

Predmet: 2024-370  
*SANACIJA VIŠEOSJETILNOG PARKA NA LOKACIJI RSC JARUN*

Rok za predaju: **01.09.2024 13:00**

PONUĐITELJ: \_\_\_\_\_  
\_\_\_\_\_

**NE OTVARAJ**



UPRAVLJANJE SPORTSKIM OBJEKTIMA  
SANACIJA VIŠEOSJETILNOG PARKA NA LOKACIJI RSC JARUN  
Opći uvjeti

### 1. OPIS PREDMETA NABAVE

Dokumentacija za izradu ponuda sastoji se od **Upita, Troškovnika, Ponudbenog lista i Općih uvjeta i priloga dokumentaciji.**

### **2. TEHNIČKI OPIS**

Postojeće stanje

Više osjetilni park nalazi se na južnom dijelu objekta RSC Jarun. Prilagođen je i namijenjen slijepim i slabovidnim osobama te osobama s invaliditetom, a slobodan je za korištenje svim posjetiteljima RSC Jarun. To je prostor u kojem se ciljano odabranim biljem djeluje na osjetila, a sastavni dio parka čine i skulpture koje služe kao smjerokaz ili taktilni podražaj te prilagođena urbana oprema. Oblikovanje parka omogućuje korisnicima neposredan kontakt s biljem (opip, okus, miris, sluh, njuh). Odabrane su biljke koje se ističu nekom značajkom: strukturom lista ili kore, mirisom, prepoznatljivim i jestivim plodom, šumom lišća. Promjene smjerova staza obilježene su promjenom površinske obrade hodnih površina, graničnicima, mobilnim strukturama ili mirisnim biljem.

Širina staza je 2,5 metra koliko je potrebno za mimoilaženje dvaju invalidskih kolica. Staza koja povezuje površinu s taktilnim stolovima na jugu i površinu s vrtnim šahom za slijepe, široka je 1,8 metra što je potrebna širina za kretanje dviju slabovidnih osoba. Vanjske su granice proširenja i staza prema travnjaku naglašene žutim rubnjakom.

Oprema Više osjetilnog parka (klupe, žardinjere, koševi za smeće i dr.) je u izrazito lošem stanju te je potrebna temeljita sanacija/zamjena. Biljni materijal u većem dijelu Više osjetilnog parka nedostaje ili nije posađen sukladno projektu. Fontana i SOS stupovi nisu u funkciji, a okvir skulpture Abacus dabrakus i ulazni panel potrebno je sanirati/zamijeniti.

U svrhu jasnijeg definiranja stavki troškovnika te mikro lokacije pojedinog zahvata, sadržaji Više osjetilnog parka podijeljeni su na devet mikro lokacija (Skice – Točka 1.)

Novo stanje:

Slijedom lošeg stanja opreme i sadržaja Više osjetilnog parka, sanacija do pune gotovosti planirana je u dvije faze. Ovaj predmet nabave odnosi se na prvu fazu uređenja te će nakon izvršenja iste prioritetni sadržaji biti dovedeni u punu funkciju:

- Sanirana opločenja i rubnjaci
- Funkcionalna fontana i SOS stupovi
- Postavljene nove klupe i košarice za otpatke
- Sanirane obloge oko 50% žardinjera
- Saniran ulazni panel i postavljen novi okvir skulpture Abakus dabrakus
- Posađeno oko 25% biljnog materijala (mikro lokacije, količine i vrste sukladno izvornom projektu)

### 3. OPĆI OPIS

Ponuđena oprema i materijal moraju odgovarati zahtjevima određenim u opisu predmeta nabave u troškovniku.

Gdje je primjenjivo, ponuditelj je nakon isporuke i ugradnje opreme dužan dostaviti svu potrebnu tehničku dokumentaciju, podatke, upute za rad i održavanje za predmet nabave na hrvatskom jeziku.

UPRAVLJANJE SPORTSKIM OBJEKTIMA  
SANACIJA VIŠEOSJETILNOG PARKA NA LOKACIJI RSC JARUN  
Opći uvjeti

Pri izvođenju radova potrebno je predvidjeti i provesti zaštitu okolnih prostora da ne bi došla u opasnost sigurnost korisnika i radnika na objektu. Sve mjere, prije izvedbe, kontrolirati i uzimati na samim mjestima predviđenima za postavljanje.

Isporučitelj je dužan obavljati radove, isporuku, postavljanje i uključivanje opreme na vlastitu odgovornost, osigurati gradilište, radnike i korisnike.

Po završetku sanacije okolni prostor mora biti stavljen u prvobitno stanje, tj. očišćen od otpadaka, stakla, materijala, šute, ambalaže, prašine i sl., a tijekom izvođenja radova, demontaže/montaže opreme održavati čistoću.

Prilikom izvođenja predmetnih radova, isporuke te demontaže/montaže opreme potrebno je pridržavati se zakonske regulative, opisa u troškovniku, priloženih skica i pravila struke te voditi brigu o osiguranju provedbe zaštite na radu i zaštite od požara.

Sva eventualna oštećenja u prostoru i oko prostora koje izvođač izazove prilikom izvedbe predmetnih radova dužan je otkloniti o svom trošku u najkraćem mogućem roku.

Dinamiku izvođenja radova te vrijeme isporuke opreme i izvođenja demontaže stare i montaže nove opreme usuglasiti s kontakt osobom Naručitelja.

U cilju izrade ponude Ponuditelj može izvršiti pregled lokacije kod Naručitelja, RSC Jarun, Aleja Matije Ljubeka, Zagreb, na kojoj se isporučuje i montira oprema te izvode radovi uz prethodni dogovor s predstavnikom Naručitelja: dr.sc. Vid Privora, 091 2322 512.

Na ovaj način ponuditelj će snimiti postojeće stanje, položaj mikro lokacija izvršenja radova i demontaže/montaže opreme, a sve radi što realnije prosudbe ponudbene cijene i količine spojnog i ostalog potrošnog materijala potrebnog za izvršenje radova.

Za sve eventualne nejasnoće u svezi montaže opreme konzultirati se s kontakt osobom Naručitelja.

Ukoliko je ponuditelj izvršio pregled lokacije tada je dužan u ponudi priložiti i Obrazac Izjava o pregledu lokacije (priložen upitu za dostavu ponude).

Ukoliko ponuditelj ne izvrši pregled lokacije i ne priloži obrazac, smatrat će se da je u potpunosti razumio odredbe iz Općih uvjeta. Naručitelj neće priznati nikakve dodatne troškove te ponuditelj sam snosi rizik pogrešne prosudbe ponudbene cijene.

#### **4. CIJENA PONUDE I KRITERIJ ODABIRA PONUDE**

**Cijena ponude:** Ponuda se dostavlja sa cijenom u eurima (€) bez PDV-a. Jediničnom cijenom moraju biti obuhvaćeni svi troškovi na paritetu isporučeno i montirano FCO lokacija RSC Jarun, Aleja Matije Ljubeka, Zagreb.

Jedinične cijene navedene u Troškovniku moraju biti iskazane bez obračunatog PDV-a. U cijenu ponude moraju biti uračunati svi troškovi i popusti, bez poreza na dodanu vrijednost, koji se iskazuje zasebno iza cijene ponude.

Jediničnom cijenom moraju biti obuhvaćeni svi troškovi i popusti koje iziskuje izvršenje predmeta nabave uključujući:

- Troškovi opreme koja je opisana u stavkama troškovnika
- Utovar opreme na prijevozno sredstvo, prijevoz, istovar opreme i transport do mikro lokacije
- Svi troškovi za izvedbu radova do pune gotovosti
- Sav potreban spojni i potrošni materijal
- Troškovi dolaska i odlaska s i na lokaciju Naručitelja
- Troškovi korištenja svim potrebnim uređajima, alatima i tehničkom opremom potrebnom za montažu te trošak rada
- Odvoz i zbrinjavanje otpadnih materijala i ambalaže na gradski deponij s podmirivanjem svih potrebnih pristojbi

UPRAVLJANJE SPORTSKIM OBJEKTIMA  
SANACIJA VIŠEOSJETILNOG PARKA NA LOKACIJI RSC JARUN  
Opći uvjeti

Za sve stavke troškovnika moraju biti iskazane cijene.

Jedinične cijene svake stavke troškovnika smiju biti iskazane s najviše dvije (2) decimale.  
Za niti jednu stavku troškovnika nije dopušteno jediničnu cijenu izraziti s „0,00“ €“.

**Kriterij odabira ponude:** najniža cijena.

Naručitelj će uspoređivati cijene ponuda bez poreza na dodanu vrijednost.

## **5. ROK ISPORUKE I MONTAŽE OPREME**

Način izvršenja: narudžbenica

Početak izvođenja radova: uvođenje u posao u roku od 7 dana od primitka narudžbenice (prilikom uvođenja u posao odabrani ponuditelj je dužan Nadzornom inženjeru predložiti dokaz o predaji jamstva navedenog u toč. 7.1. Općih uvjeta

Rok isporuke: do 60 dana od dana početka izvođenja radova

## **6. MJESTO ISPORUKE**

Lokacija Naručitelja sa adresom gdje će se obavljati isporuka i ugradnja:

- RŠC Jarun, Aleja Matije Ljubeka, Zagreb,

## **7. JAMSTVA**

**Jamstvo za uredno ispunjenje ugovora: DA**

U roku od 5 (pet) dana od potpisa ugovora ili dostave narudžbenice u visini 10% vrijednosti ugovora bez PDV-a.

Jamstvo za uredno ispunjenje ugovora podnosi se u obliku bankarske garancije koja mora biti neopoziva, bezuvjetna i plativa na poziv ili zadužnice ovjerene kod javnog bilježnika ili uplatom novčanog pologa u korist računa Naručitelja.

Jamstvo za uredno ispunjenje ugovora mora biti valjano minimalno 45 dana duže od isteka roka izvršenja ugovora.

Navedeno jamstvo dostavlja se na adresu: **UPRAVLJANJE SPORTSKIM OBJEKTIMA,  
Služba nabave, Matka Baštijana 52 a, Zagreb.**

Umjesto jamstva za uredno ispunjenje ugovora u obliku bankarske garancije ili zadužnice, odabrani ponuditelj može dati novčani polog u traženom iznosu u korist računa, kako slijedi:



UPRAVLJANJE SPORTSKIM OBJEKTIMA  
SANACIJA VIŠEOSJETILNOG PARKA NA LOKACIJI RSC JARUN  
Opći uvjeti

Primatelj uplate: URPAVLJANJE SPORTSKIM OBJEKTIMA, Zagreb, Trg Krešimira Čosića 11  
IBAN: HR3724020061100954018  
Model: HR02  
Poziv na broj: (broj ugovora/marudžbenice) - OIB uplatitelja  
Opis plaćanja pristojbe: Jamstvo za uredno ispunjenje ugovora

**U slučaju uplate novčanog pologa odabrani ponuditelj dužan je dostaviti Službi nabave Naručitelja dokaz o uplati.**

**Jamstvo za otklanjanje nedostataka u jamstvenom roku: DA**

Odabrani ponuditelj s kojim će biti sklopljen ugovor (narudžbenica) o nabavi je dužan dostaviti jamstvo za otklanjanje nedostataka u jamstvenom roku, za slučaj da u jamstvenom roku ne ispuni obveze otklanjanja nedostataka koje ima po osnovi jamstva ili s naslova naknade štete.

Navedeno jamstvo ugovaratelj je dužan dostaviti **u roku 5 (dana) dana od dana primopredaje radova** na iznos od 10% (deset posto) od vrijednosti **izvedenih radova** (bez PDV-a).

Jamstvo za otklanjanje nedostataka u jamstvenom roku podnosi se u obliku bankarske garancije ili zadužnice ovjerene kod javnog bilježnika, važeće do isteka jamstvenog roka, ili uplatom novčanog pologa u korist računa naručitelja.

U slučaju nedostavljanja jamstva za otklanjanje nedostataka u jamstvenom roku u ugovorenom roku, naručitelj ima pravo naplatiti jamstvo za uredno ispunjenje ugovora, odnosno ima pravo naplatiti ugovornu kaznu.

Navedeno jamstvo dostavlja se na adresu: **UPRAVLJANJE SPORTSKIM OBJEKTIMA, Služba nabave, Matka Baštijana 52 a, Zagreb.**

Umjesto jamstva za otklanjanje nedostataka u obliku bankarske garancije ili zadužnice, odabrani ponuditelj može dati novčani polog u traženom iznosu u korist računa, kako slijedi:

Primatelj uplate: URPAVLJANJE SPORTSKIM OBJEKTIMA, Zagreb, Trg Krešimira Čosića 11  
IBAN: HR3724020061100954018  
Model: HR02  
Poziv na broj: (broj ugovora/narudžbenice) - OIB uplatitelja  
Opis plaćanja pristojbe: Jamstvo za otklanjanje nedostataka u jamstvenom roku

Nakon dostave ovog jamstva odabranom ponuditelju biti će vraćeno jamstvo za uredno izvršenje ugovora.

Prilikom isporuke robe ponuditelj je dužan predati jamstvene listove za isporučenu i ugrađenu opremu.

**Jamstvo za isporučenu i montiranu robu:** minimalno dvije godine od dana isporuke i montaže.

**Jamstvo na radove:** minimalno dvije godine.

#### **8. DOKUMENTI KOJIMA PONUDITELJ DOKAZUJE UVJETE SPOSOBNOSTI**

- Izvršitelj mora dokazati upis u sudski, obrtni, strukovni ili drugi odgovarajući registar države sjedišta gospodarskog subjekta. Upis u registar dokazuje se odgovarajućim izvodom. Izvod ne smije biti stariji od tri mjeseca računajući od datuma upita za ponudu.

- Potvrdu porezne uprave o stanju duga ili jednakovrijedni dokument nadležnog tijela države sjedišta gospodarskog subjekta. Potvrda ne smije biti starija od datuma upita za ponudu.

Izvršitelj koji nije ispunio obvezu plaćanja dospjelih poreznih obveza za mirovinsko i zdravstveno osiguranje, osim ako je gospodarskom subjektu sukladno posebnim propisima odobrena odgoda plaćanja navedenih obveza, biti će isključen iz postupka ocjene ponuda te će njegova ponuda biti označena NEPRIHVATLJIVOM.

Sve dokaze sposobnosti koji se prilažu uz ponudu Izvršitelji mogu dostaviti u neovjerenj preslici. Neovjerenom preslikom smatra se i neovjereni ispis elektroničke isprave.

Nakon otvaranje ponude Naručitelj može od najpovoljnijeg Izvršitelja zatražiti dostavu izvornika ili ovjerenih preslika svih onih dokumenata koji su bili traženi, a koje izdaju nadležna tijela.

#### **9. JEZIK I PISMO NA KOJEM SE IZRAĐUJE PONUDA**

Ponuda se izrađuje na hrvatskom jeziku i latiničnom pismu.

Ukoliko su neki od dokumenata i/ili dokaza traženih dokumentacijom o nabavi na stranom jeziku, gospodarski subjekt je dužan dostaviti i prijevod dokumenta/dokaza na hrvatski jezik.

Ako je bilo koji drugi dokument ponuditelja, izdan na stranom jeziku, a ovom dokumentacijom o nabavi nije drukčije određeno, ponuditelj ga mora dostaviti zajedno s prijevodom na hrvatski jezik.

Ukoliko dostavljeni prijevod (koji nije ovjeren) ostavlja nejasnoće koje onemogućavaju naručitelja da donese nedvojbenu odluku o nekoj odlučnoj činjenici, naručitelj zadržava pravo i to primjenom odredbe članka 263. stavka 2. Zakona o javnoj nabavi u svrhu objašnjenja i nadopune, zatražiti dostavu ovjerenog prijevoda u odnosu na isprave potvrde taksativno navedene u članku 265. Zakona o javnoj nabavi.

Iznimno je moguće navesti pojmove, nazive projekata ili publikacija i sl. na stranom jeziku te koristiti međunarodno priznat izričaj, odnosno tzv. internacionalizme, tuđe riječi i prilagođenice.

#### **10. ROK, NAČIN I UVJETI PLAĆANJA**

Predujam isključen.

Plaćanje će se izvršiti temeljem ispostavljenog isključivo e-računa u roku 30 dana za naručenu i nesporno izvršenu isporuku i montažu.

Plaćanje će se izvršiti temeljem ispostavljenog isključivo e-računa u roku 30 dana za nesporno naručene i izvedene radove.

Za zakašnjela plaćanja ponuditelj ima pravo obračunati zateznu kamatu maksimalno u visini važeće eskontne stope Hrvatske narodne banke

**II. POSEBNI UVJETI ZA IZVRŠENJE UGOVORA I DRUGI PODACI KOJE NARUČITELJ SMATRA POTREBNIM**

Ugovaratelj je obavezan tijekom izvršenja ugovora o nabavi pridržavati se primjenjivih obveza u području prava okoliša, socijalnog i radnog prava, uključujući kolektivne ugovore, a osobito obvezu isplate ugovorene plaće ili odredaba međunarodnog prava okoliša, socijalnog i radnog prava.

Ne primjenjuju se trgovački običaji (uzance).

Ako ugovaratelj ne izvrši obveze u ugovorenim rokovima (rokovima propisanim kod jamstva za uredno ispunjenje, kod jamstva za otklanjanje nedostataka, rokovima iz točke 4. Općih uvjeta) dužan je naručitelju platiti ugovornu kaznu u iznosu 0,5 % od ukupno ugovorene vrijednosti za svaki dan zakašnjenja te nadoknaditi naručitelju sve eventualne troškove i štetu koja bi iz toga proizašla.

Ukupni iznos ugovorne kazne ne može biti veći od 10 % od ukupno ugovorene vrijednosti (bez PDV-a).

Naručitelj ima pravo na ugovornu kaznu u slučaju da ugovaratelj ne ispuni bilo koju svoju ugovornu obvezu, ili ako zakasni s njezinim ispunjenjem ili ako je neuredno ispuni.

Naručitelj zadržava pravo na ugovornu kaznu i u slučaju primitka zakašnjelog ispunjenja ugovorne obveze.

Naručitelj ima pravo iznos ugovorne kazne odbiti od bilo koje privremene ili okončane situacije-računa ili naplatiti putem jamstva za uredno ispunjenje ugovora.

Pravo na ugovornu kaznu ne umanjuje niti isključuje pravo naručitelja na naknadu eventualne štete preko iznosa ugovorne kazne.

Odredbe o ugovornoj kazni neće se primjenjivati, ako je ugovoreni rok prekoračen uslijed više sile ili krivnjom trećih osoba, a što ugovaratelj mora dokazati.

Plaćanje ugovorne kazne ne oslobađa ugovaratelja obveze izvršenja predmeta nabave.

**Ukoliko posebni i ostali uvjeti nisu ispunjeni tijekom izvršenja ugovora koji su predmet nabave, naručitelj će raskinuti ugovor o javnoj nabavi i naplatiti jamstvo za uredno ispunjenje ugovora, ukoliko drugačije nije propisano dokumentacijom o nabavi.**

Ukoliko je ugovaratelj stranac, njegovi zakonski zastupnici i/ili osobe zadužene za kontakt s naručiteljem i/ili traženi stručnjaci se moraju pridržavati važećih zakona i propisa koji reguliraju rad i boravak stranaca u Republici Hrvatskoj (Zakon o strancima (NN 133/20, 114/22, 151/22)).

Isti moraju osigurati stalnu uslugu prevođenja na hrvatski jezik o svom trošku, ukoliko ne poznaju hrvatski jezik.

Svi poslovi se moraju obavljati u skladu sa Zakonom o zaštiti na radu (NN 71/14, 118/14, 154/14, 94/18 i 96/18), Pravilnikom o zaštiti na radu na privremenim gradilištima (NN 48/2018) i Pravilnikom o osposobljavanju i usavršavanju iz zaštite na radu te polaganju stručnog ispita (NN 142/21), *Zakonom o održivom* gospodarenju otpadom (NN 84/21) te pravilnicima koji reguliraju odstranjivanje, prijevoz i zbrinjavanje neopasnog i opasnog otpada (posebice azbesta).

UPRAVLJANJE SPORTSKIM OBJEKTIMA  
SANACIJA VIŠEOSJETILNOG PARKA NA LOKACIJI RSC JARUN  
Opći uvjeti

Odabrani Ponuditelj je obvezan ugrađivati materijale i proizvode sukladno Zakonu o tehničkim zahtjevima za proizvode i ocjenjivanje sukladnosti (NN 126/21), Pravilniku o tijelima, dokumentaciji i postupcima tržišta građevnih proizvoda (NN 118/19), Zakonu o građevnim proizvodima (NN 76/13, 30/14, 130/17, 39/19 i 118/20) i Zakonu o zaštiti okoliša (NN 80/13, 153/13, 78/15, 12/18, 118/18) i drugim odgovarajućim propisima, za što treba predložiti odgovarajuće dokaze na zahtjev internog nadzora.

## **12. RASKID UGOVORA/NARUDŽBENICE**

Izvršitelj se je dužan pridržavati rokova i kvalitete propisanim u Općim uvjetima i Troškovniku. Ukoliko Izvršitelj odstupa od rokova i tražene kvalitete, Naručitelj može raskinuti Ugovor / Narudžbenicu i ne snosi nikakve dodatne troškove iz tog naslova. U tom slučaju Izvršitelju će biti plaćeno samo onaj dio radova koji je izveden u traženoj kvaliteti, prema troškovničkim opisima i u traženim rokovima.

## **13. OSTALO**

- Upiti u vezi predmeta nabave isključivo putem maila: [uso.nabava@sportskiobjekti.hr](mailto:uso.nabava@sportskiobjekti.hr)
- Otvaranje ponuda: Neće biti organizirano javno otvaranje ponuda.
- Obavijest o rezultatima provedenog postupka dostavit će se na isti način kako je upućen i poziv za dostavu ponuda

## **IZJAVA PONUDITELJA:**

**Poznate su nam opće napomene i uvjeti nuđenja iz Općih uvjeta za predmet nabave temeljem kojih je sastavljena naša ponuda; prihvaćamo ih u cijelosti te ovom izjavom prihvaćamo sve njihove odredbe.**

U \_\_\_\_\_, \_\_\_\_\_ 2024.

ZA PONUDITELJA:

M.P.

\_\_\_\_\_  
(potpis ovlaštene osobe)

UPRAVLJANJE SPORTSKIM OBJEKTIMA,  
 SANACIJA VIŠEOSJETILNOG PARKA NA LOKACIJI RSC JARUN  
 Troškovnik

Redni broj	Tekstualni opis stavke	Jedinica mjere	Količina	Jedinična cijena stavke bez PDV-a	Ukupna cijena stavke bez PDV-a
I.1.	Izrada i ugradnja drvene klupe dvosjed, materijal za izradu klupe - hrast, premaz drva zaštitnim sredstvom u tamno smeđoj lazuri RAL 8016 Mahagonij najmanje u dva sloja, sidrenje T profilima u betonski temelj vidi detalj temeljenja klupa, na jedno sjedalo ugradnja poliesterske gurtne duljine 1500mm, širine 25mm crne boje s PVC kopčom crne boje sa mogućnošću regulacije duljine remena (za kontrolu trupa), klupe se montiraju na način da su izdignute 1 cm iznad razine popločenja, rubni dijelovi klupe zaobljeni, dimenzije sukladno skici - točka 2, ugradnja na lokacijama 2, 4, 5 i 9 (skica lokacija u prilogu, Točka 1.)	kom	16,00		
I.2.	Izrada i ugradnja drvene klupe trosjed, materijal za izradu klupe - hrast, premaz drva zaštitnim sredstvom u tamno smeđoj lazuri RAL 8016 Mahagonij najmanje u dva sloja, sidrenje T profilima u betonski temelj vidi detalj temeljenja klupa, na jedno sjedalo ugradnja poliesterske gurtne duljine 1500mm, širine 25mm crne boje s PVC kopčom crne boje sa mogućnošću regulacije duljine remena (za kontrolu trupa), klupe se montiraju na način da su izdignute 1 cm iznad razine popločenja, rubni dijelovi klupe zaobljeni, dimenzije sukladno skici - točka 3, ugradnja na lokacijama 4, 8 i 9 (skica lokacija u prilogu, Točka 1.)	kom	11,00		
I.3.	Izrada i ugradnja novih košarica za otpatke, tijelo košarice izrađeno od željeznih elemenata debljine 5mm prema dimenzijama iz priloga. elementi premazane temeljnom bojom i završnim lakom za metal RAL 1016 najmanje u dva sloja, drvene letvice - hrast, premaz drva zaštitnim sredstvom u tamno smeđoj lazuri RAL 8016 Mahagonij najmanje u dva sloja, drvene letvice Ø 3cm 16 kom (visine - 2x66, 2x68, 2x70, 2x72, 2x74, 2x76, 2x78 i 2x80cm zakošene pod kutom limenog tuljca), bakrena cjevčica Ø 2cm 12 kom (zakošene sa 25 na 21,5cm visine (kut 67,5°)), vise na lancicama visine 27cm (5cm u cijevi - vidi detalje), limeni tuljac Ø gornji 32cm, Ø donji 13cm, visina niža 36cm, visina viša 58cm, nasadna pločica 9x3x0,5cm (duž. x šir. x vis.) - izrada novog tuljca i bojanje u crvenu boju RAL 3020 najmanje u dva sloja, na tuljce potrebno ugraditi preklonni poklopac sa smanjenom rupom, kako bi se spriječilo vranama vađenje smeća, tijelo košarice bojanje u žutu boju sve sukladno skici - točka 4.	kom	7,00		

UPRAVLJANJE SPORTSKIM OBJEKTIMA,  
SANACIJA VIŠEOSJETILNOG PARKA NA LOKACIJI RSC JARUN  
Troškovnik

Redni broj	Tekstualni opis stavke	Jedinica mjere	Količina	Jedinična cijena stavke bez PDV-a	Ukupna cijena stavke bez PDV-a
I.4.	Sanacija drvenh obloga žardinjere (male), žardinjere su izvedene iz betona, bočno obložene drvenim letvicama, gornja površina obučena u drveni disk, zamjena drvenih letvica (43 kom/ žardinjera), drvene letvice materijal - hrast, premaz drva zaštitnim sredstvom u tamno smeđoj lazuri RAL 8016 Mahagonij najmanje u dva sloja, zaobljeni rubovi, dimenzije letvice V80xŠ4.5xD2.5 cm, dimenzije diska - vanjski Ø 86cm, unutarnji Ø 60cm, na lokacijama 5 i 8, fotodokumentacija u prilogu, točka 5.	kom	7,00		
I.5.	Sanacija drvenih obloga žardinjere (velike), žardinjere su izvedene iz betona, bočno obložene drvenim letvicama, gornja površina obučena u drveni disk, zamjena drvenih letvica (79 kom/ žardinjera), drvene letvice i diskovi materijal - hrast, premaz drva zaštitnim sredstvom u tamno smeđoj lazuri RAL 8016 Mahagonij najmanje u dva sloja, zaobljeni rubovi, dimenzije letvice V80xŠ4.5xD2.5 cm, dimenzije diska - vanjski Ø 166 cm, unutarnji Ø 120 cm, na lokacijama 4 i 5, fotodokumentacija u prilogu, točka 5.	kom	6,00		
I.6.	Nabava, dobava i zamjenska sadnja biljnog materijala - lokacija 4, sadnja u žardinjere, s izmjenom supstrata do dubine od 50 cm, postavljanje flica za malčiranje po cijeloj površini, malčiranje površine drvenom sječkom min 5 cm debljine: Rosa albertine (ruža stablašica, losos ružičasta) - 5 kom (žardinjera br. 1); Lilium spp. (lilijan), 15 kom (žardinjera br. 2); Festuca scoparia (medvjeđa vlasulja) - 10 kom (žardinjera br. 2) prema skici u prilogu, točka 6, u cijenu uključen biljni materijal, materijal za pripremu sadnje, radovi zamjenske sadnje	kpl	1,00		
I.7.	Nabava, dobava i zamjenska sadnja biljnog materijala - lokacija 5, sadnja u žardinjere, s izmjenom supstrata do dubine od 50 cm, postavljanje flica za malčiranje po cijeloj površini, malčiranje površine drvenom sječkom min 5 cm debljine: Phyllitis scolopendrium (jelenak) - 5 kom (žardinjera br. 1), Asplenium rutamuraria (zidna slezenica) - 5 kom (žardinjera br. 2), Salvia x superba (žalfija) - 5 kom (žardinjera br. 3), Stachys byzantina (vunasti čistac) - 5 kom (žardinjera br. 4), Onoclea sensibilis (močvarna paprat) - 10 kom (žardinjera br. 5), Polystichum sentifolium (meka paprat) - 10 kom (žardinjera br. 6), Lychnis coronaria (rumenka) - 10 kom (žardinjera br. 7), prema skici u prilogu, točka 6, u cijenu uključen biljni materijal, materijal za pripremu sadnje, radovi zamjenske sadnje	kpl	1,00		

UPRAVLJANJE SPORTSKIM OBJEKTIMA,  
SANACIJA VIŠEOSJETILNOG PARKA NA LOKACIJI RSC JARUN  
Troškovnik

3/5

Redni broj	Tekstualni opis stavke	Jedinica mjere	Količina	Jedinična cijena stavke bez PDV-a	Ukupna cijena stavke bez PDV-a
I.8.	Nabava, dobava i zamjenska sadnja biljnog materijala - lokacija 8, sadnja u žardinjere, s izmjenom supstrata do dubine od 50 cm, postavljanje filca za mačiranje po cijeloj površini, mačiranje površine drvenom sječkom min 5 cm debljine: Saxifraga x arendsii (Arednsijeva kamenika) - 15 kom (žardinjera br. 1), Sempervivum hybridum (čuvarkuća) - 15 kom (žardinjera br. 2), Cosmos bipinnatus (uresnica) - 15 kom (žardinjera br. 3), Rudbeckia fulgida (crnooka pupavica) - 10 kom (žardinjera br. 4), Santolina chamaecyparissus (mirisni svetolin) - 10 kom (žardinjera br. 5), prema skici u prilogu, točka 6, u cijenu uključen biljni materijal, materijal za pripremu sadnje, radovi zamjenske sadnje	kpl	1,00		
I.9.	Izrada i ugradnja nosača skulpture Abakus dabrakus, okvir skulpture dimenzija 150x150 cm, materijal INOX AISI 321, promjer 10 cm, položen okomito na ploču od nehrđajućeg čelika koja je prethodno pričvršćena u trakasti betonski temelj 1500x500x300mm MB30, visina skulpture ne prelazi 160 cm visine, u okvir skulpture ugraditi 10 vodoravnih cijevi, promjer 2 cm, materijal INOX AISI 321, sidrenje skulpture u betonski temelj ispod popločenja, prema skici u prilogu, točka 7.	kom	1,00		
I.10.	Sanacija fontane - Kontrola i servisni pregled automatike upravljanja fontanom, uključujući opremu, uređaje i instalaciju. Po provedenom kontrolnom i servisnom pregledu, stavka uključuje poduzimanje svih potrebnih aktivnosti održavanja (radova) prema utvrđenom stanju do stanja funkcionalnosti i stavljanje fontane u ispravno stanje rada, kao i izradu specifikacije potrebnih rezervnih dijelova, opreme, uređaja i elemenata instalacije. Stavka uključuje svu pisana i ovjerena tehničku dokumentaciju u svojstvu izvješća o provedenim aktivnostima (radni nalozi, izvješća o provedenim ispitivanjima, mjerenjima i sl.)	kpl	1,00		

UPRAVLJANJE SPORTSKIM OBJEKTIMA,  
SANACIJA VIŠEOSJETILNOG PARKA NA LOKACIJI RSC JARUN  
Troškovnik

4/5

Redni broj	Tekstualni opis stavke	Jedinica mjere	Količina	Jedinična cijena stavke bez PDV-a	Ukupna cijena stavke bez PDV-a
I.11.	<p>Sanacija popločenja (u jediničnu cijenu uračunata nabava i dobava potrebnog materijala, demontaža i montaža popločenja):</p> <ul style="list-style-type: none"> <li>- drveni tlakvci - impregnirani i obrađeni zaštitnim sredstvom, ugrađeni na pripremljenu drenažnu posteljicu, fugirani kamenim agregatom granulacije 0-4 mm - 13 m<sup>2</sup>, lokacija 6</li> <li>- glatka terakota kao Beton Lučko rustica, dimenzije 24x16x6 cm - 5 m<sup>2</sup>, lokacije 2 i 4</li> <li>- Benkovački kamen - ploče dimenzija 58x26.5x6 cm, 2 kom, lokacija 4</li> <li>- preslagivanje i niveliranje opločenja Samoborka Pegaz sivi - 10 m<sup>2</sup>, lokacija 5</li> <li>- preslagivanje i niveliranje opločenja Samoborka Herkules siva - 3 m<sup>2</sup>, lokacija 3</li> <li>- nadopuna opločenja Samoborka Herkules siva - 1 m<sup>2</sup>, lokacija 3</li> </ul>	kpl	1,00		
I.12.	Čišćenje betonskih rubnjaka od korova i svih ostalih nečistoća, priprema podloge za bojanje i bojanje bojom za beton RAL1016 žuta u najmanje dva premaza.	m <sup>2</sup>	790,00		
I.13.	Postojeći ulazni panel - temeljenje dva stupa u trakasti betonski temelj dimenzija 1500x300x200mm MB30 sidrenjem na tri pocinčane navojne šipke po stupu M12 20cm ubetonirane u temelj.	kom	1,00		



UPRAVLJANJE SPORTSKIM OBJEKTIMA,  
SANACIJA VIŠEOSJETILNOG PARKA NA LOKACIJI RSC JARUN  
Troškovnik

5/5

Redni broj	Tekstualni opis stavke	Jedinica mjere	Količina	Jedinična cijena stavke bez PDV-a	Ukupna cijena stavke bez PDV-a
I.14.	Popravlak SOS stupa - temeljenje stupova u betonski temelj 300x150x150mm, kontrola i servisni pregled tipkala na stupu i alarma u zaštitarskoj kućici, uključujući opremu, uređaje i instalaciju. Po provedenom kontrolnom i servisnom pregledu, stavka uključuje poduzimanje svih potrebnih aktivnosti održavanja (radova) prema utvrđenom stanju do stanja funkcionalnosti i stavljanje tipkala na stupu i alarma u zaštitarskoj kućici u ispravno stanje rada, kao i izradu specifikacije potrebnih rezervnih dijelova, opreme, uređaja i elemenata instalacije. Stavka uključuje svu pisana i ovjerena tehničku dokumentaciju u svojstvu izvješća o provedenim aktivnostima (radni nalozi, izvješća o provedenim ispitivanjima, mjerenjima i sl.)	kom	2,00		
I.15.	Odvoz i zbrinjavanje otpadnih materijala i ambalaže na gradski deponij s podmirivanjem svih potrebnih pristojbi	kpl	1,00		
<b>UKUPNO bez PDV-a:</b>					
<b>IZNOS PDV-a</b>					
<b>CIJENA PONUDE S PDV-om</b>					

U \_\_\_\_\_, dana \_\_\_\_\_, 2024. godine.

Za ponuditelja:

\_\_\_\_\_  
(potpis ponuditelja)

UPRAVLJANJE SPORTSKIM OBJEKTIMA, Trg K. Ćosića 11, Zagreb  
SANACIJA VIŠEOSJETILNOG PARKA NA LOKACIJI RSC JARUN

*Obrazac: Potvrda o pregledu lokacije*

**I Z J A V A**

Ja niže potpisani/na u ime gospodarskog subjekta \_\_\_\_\_  
(naziv gospodarskog subjekta)

izjavljujem da sam pregledao/la lokaciju za koju ću pružati uslugu izrade dokumentacije koja je predmet nabave, te kompletni prostor za koji se izrađuje predmetna dokumentacija, čime sam u potpunosti upoznat/a sa svim relevantnim podacima koji utječu na formiranje cijene ponude iz Upita za dostavu ponude br. \_\_\_\_\_, u predmetu nabave \_\_\_\_\_

U Zagrebu, \_\_\_\_\_ 2024.

**Ponuditelj:**

\_\_\_\_\_  
(ime i prezime)

M.P.

\_\_\_\_\_  
(potpis)

Ja niže potpisani/na, predstavnik Naručitelja za Poslovnu jedinicu \_\_\_\_\_

\_\_\_\_\_  
(naziv Poslovne Jedinice)

izjavljujem da je predstavnik gospodarskog subjekta \_\_\_\_\_,  
(naziv gospodarskog subjekta)

g/gđa. \_\_\_\_\_ dana \_\_\_\_\_ pregledao/la lokaciju za koju će pružati  
(ime i prezime)

uslugu, te kompletni prostor za koji se izrađuje dokumentacija.

U Zagrebu, \_\_\_\_\_ 2024.

\_\_\_\_\_  
(ime i prezime)

\_\_\_\_\_  
(potpis predstavnika Naručitelja za Poslovnu jedinicu)

Skica 1.

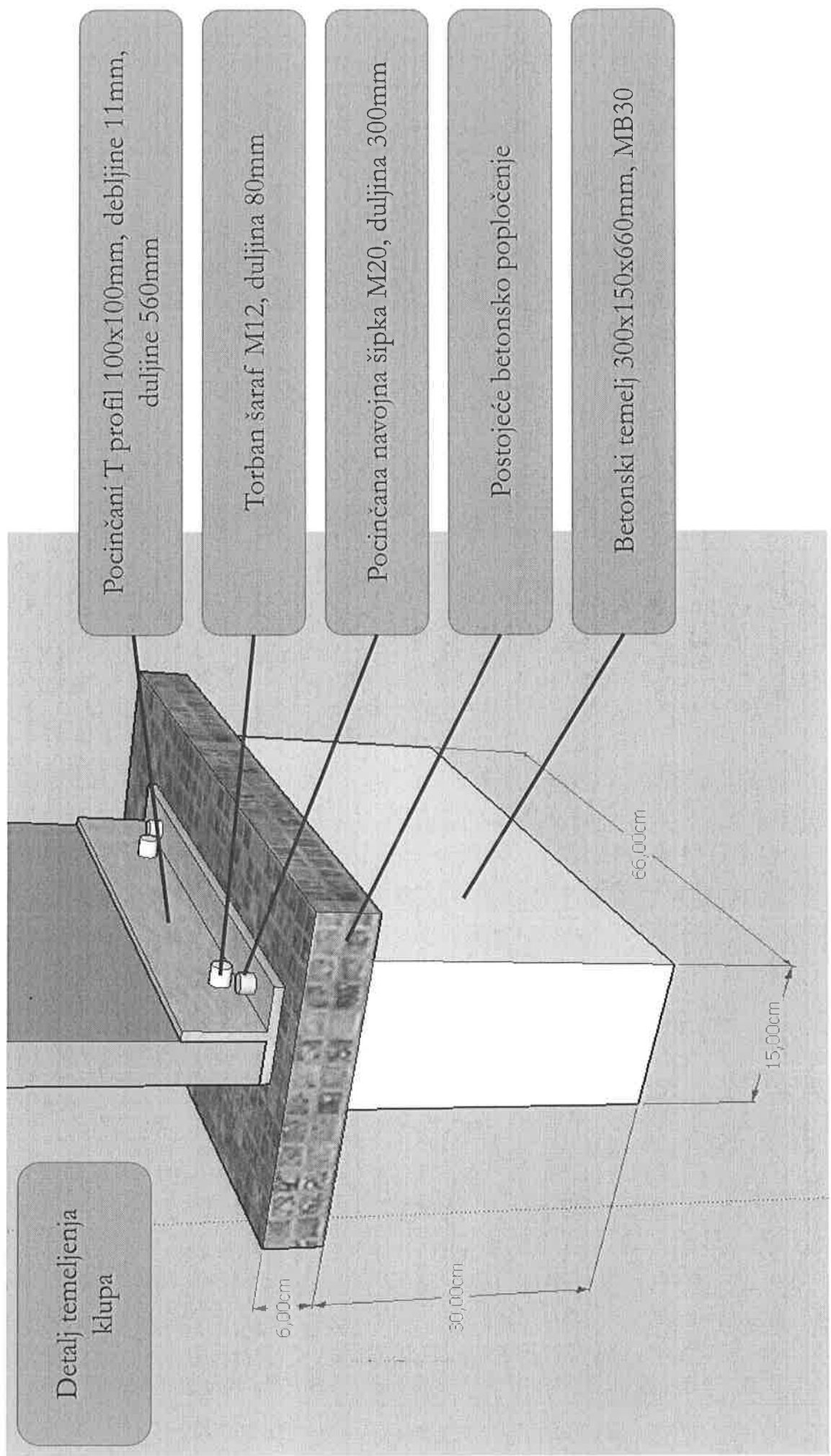

Prilog A.



Prilog:  
- skice  
- opisi  
- fotodokumentacija

# 1. Prostorni smještaj lokacija

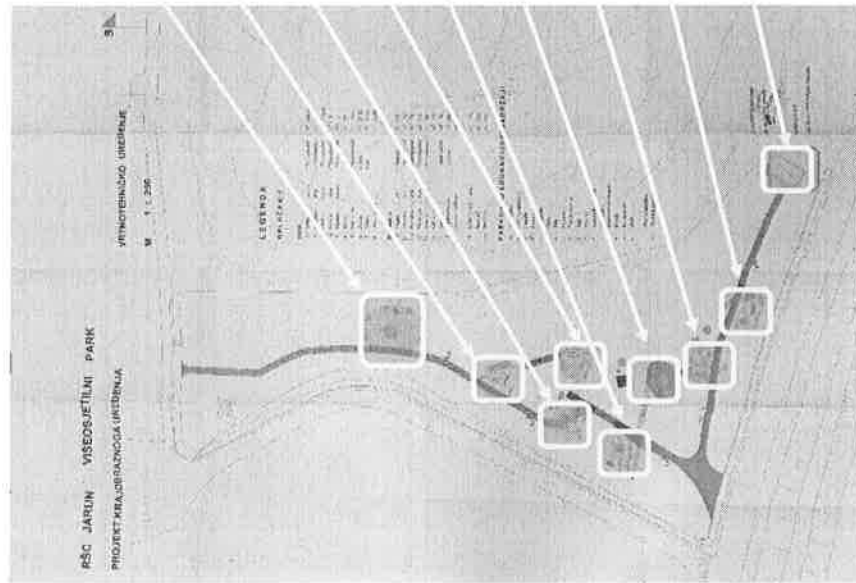

Lokacija 1 - roštilj

Lokacija 2 - trokut

Lokacija 3 - pravokutnici

Lokacija 4 - Mali prijatelji

Lokacija 5 - Geneza života

Lokacija 6 - Šah, Klupe interakcije

Lokacija 7 - Abakus dabrakus

Lokacija 8 - Planet zemlja

Lokacija 9 - TOI TOI

# Detalji košarice

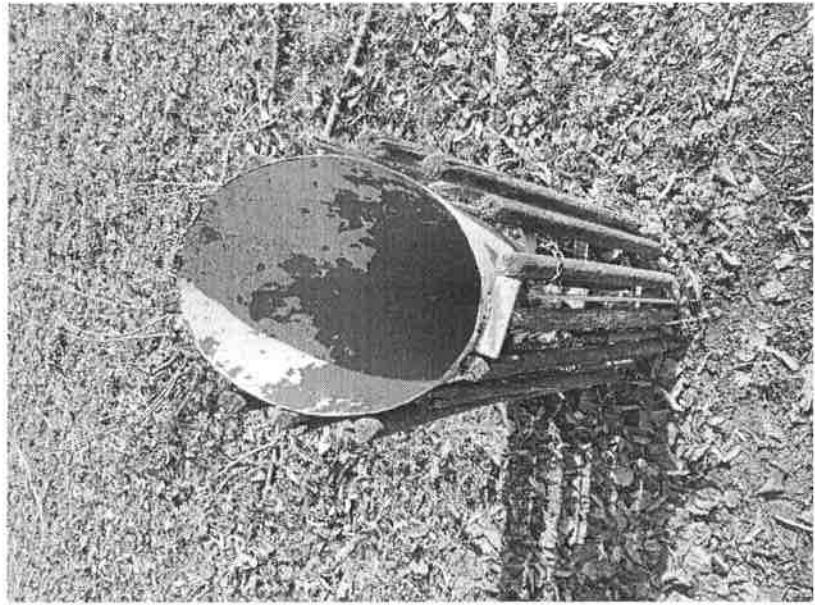

## 2. Klupa dvosjed

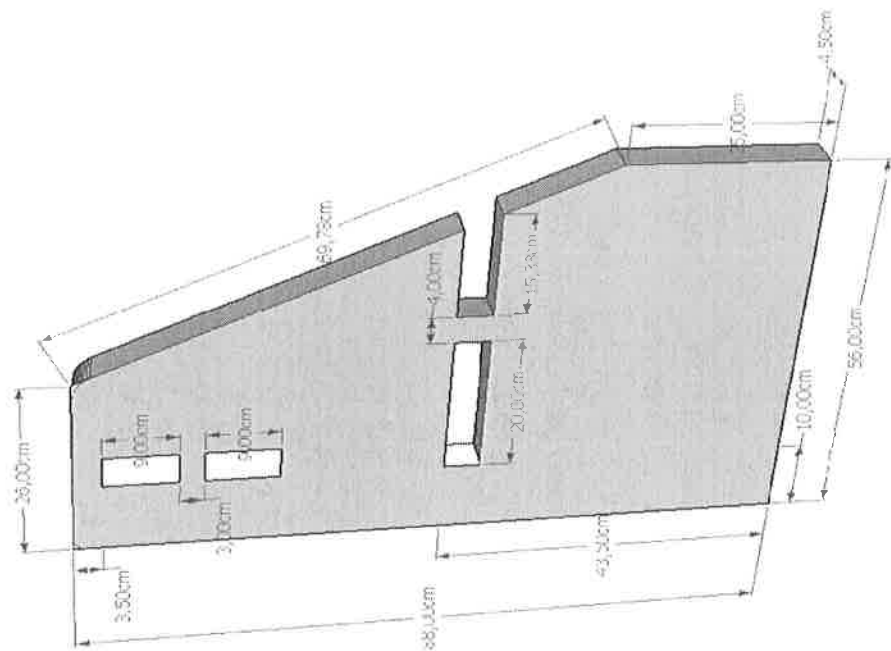
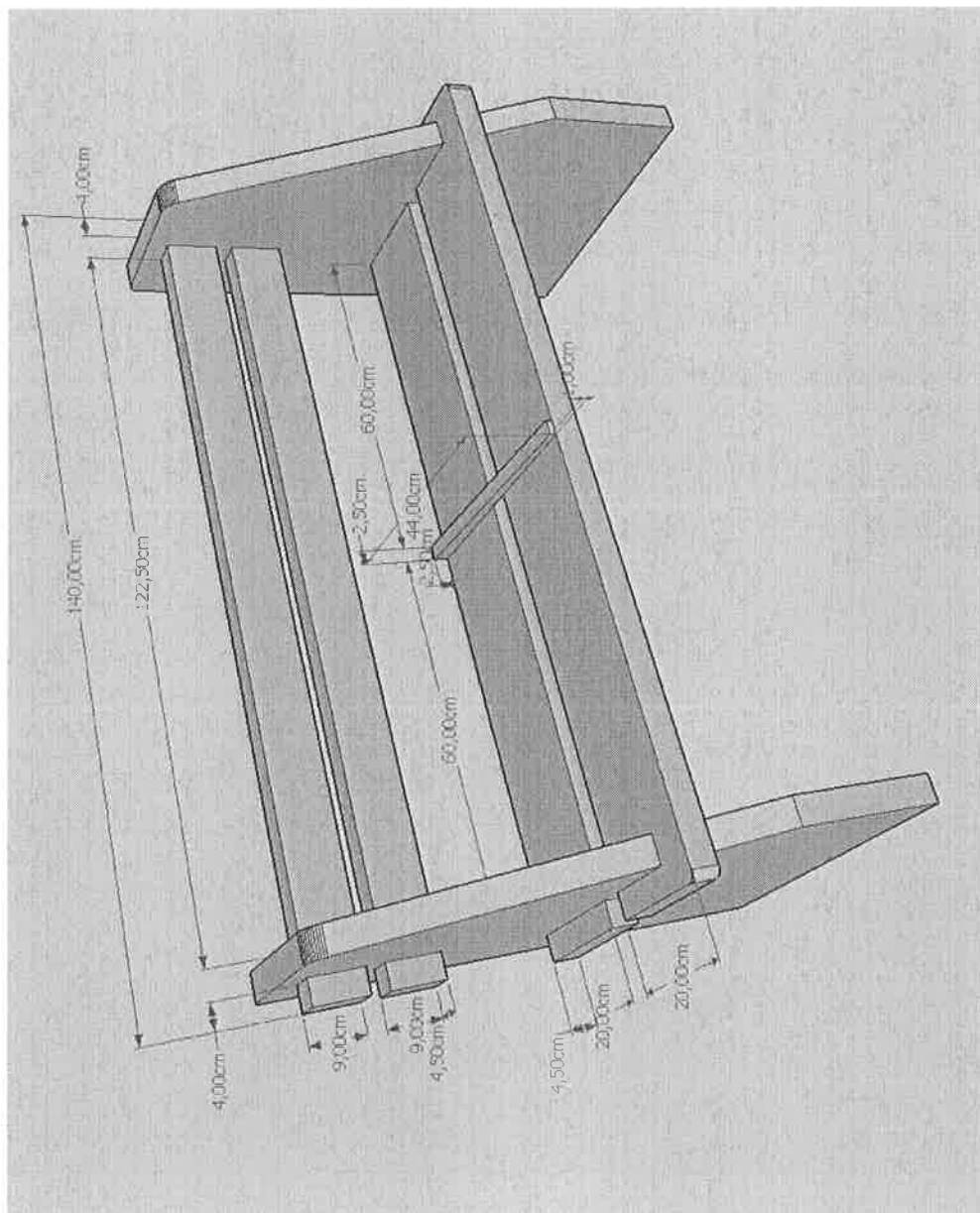

### 3. Klupa trosjed

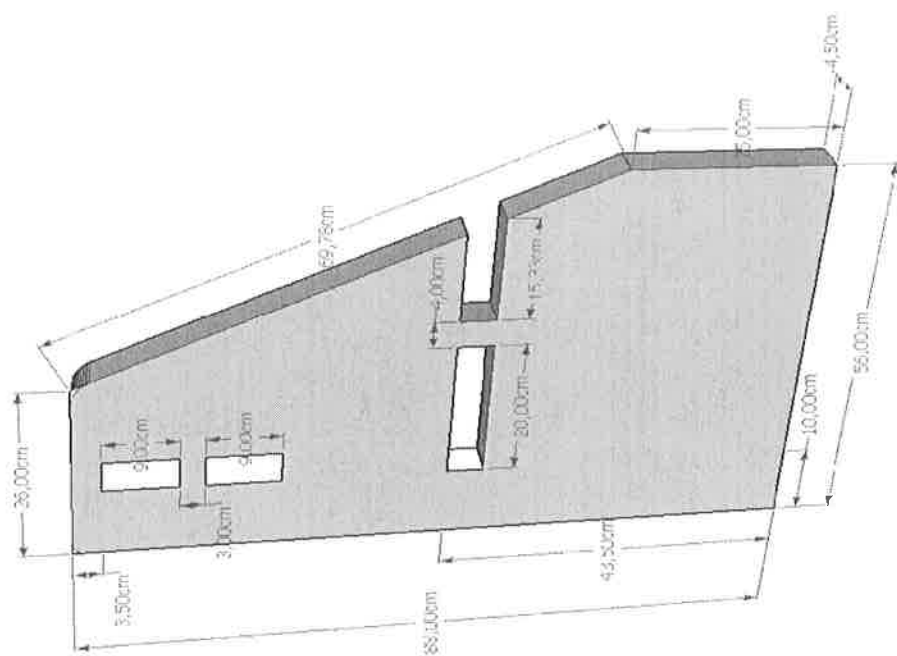
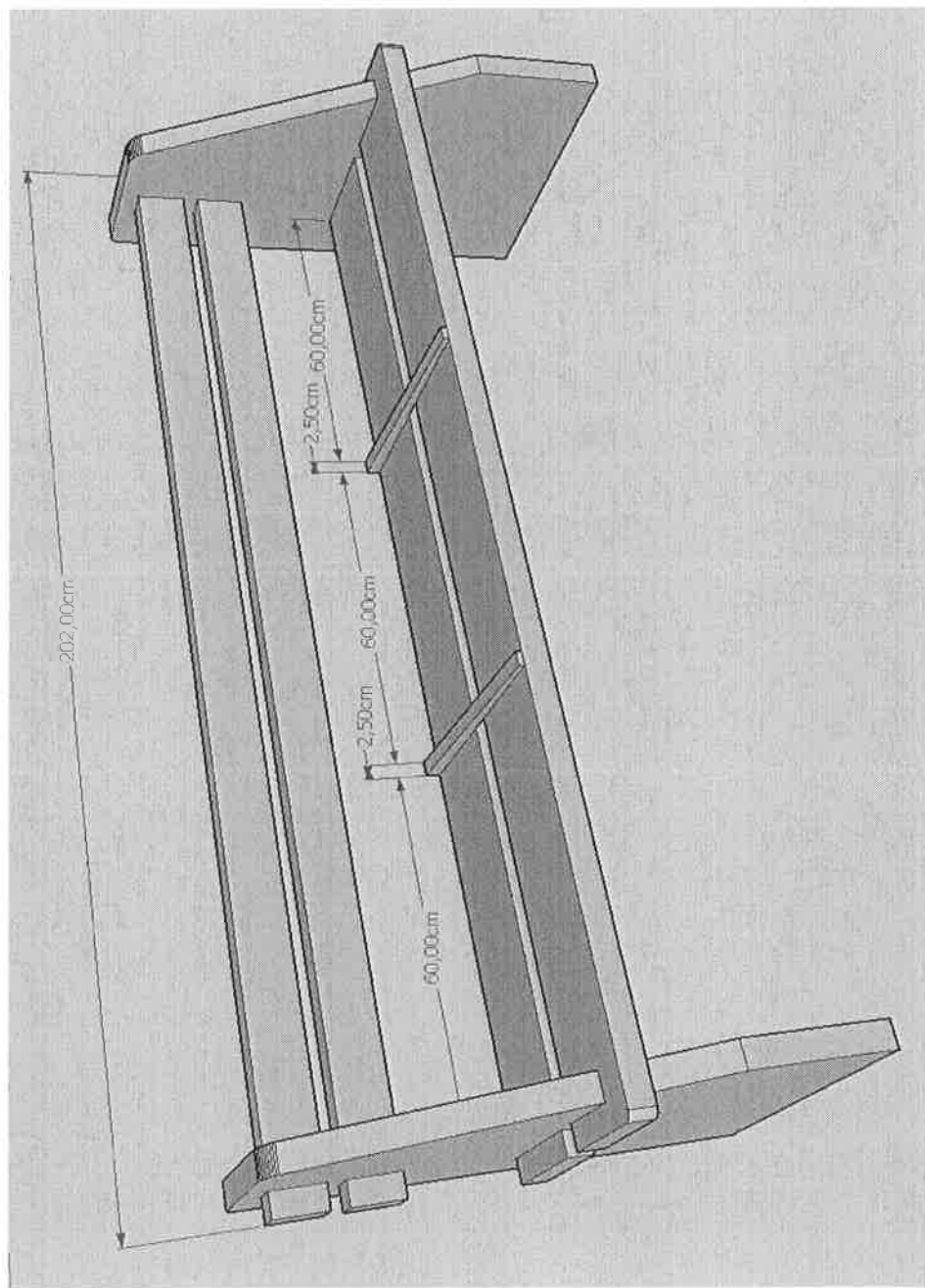



#### 4. Sanacija košarica – na svim lokacijama

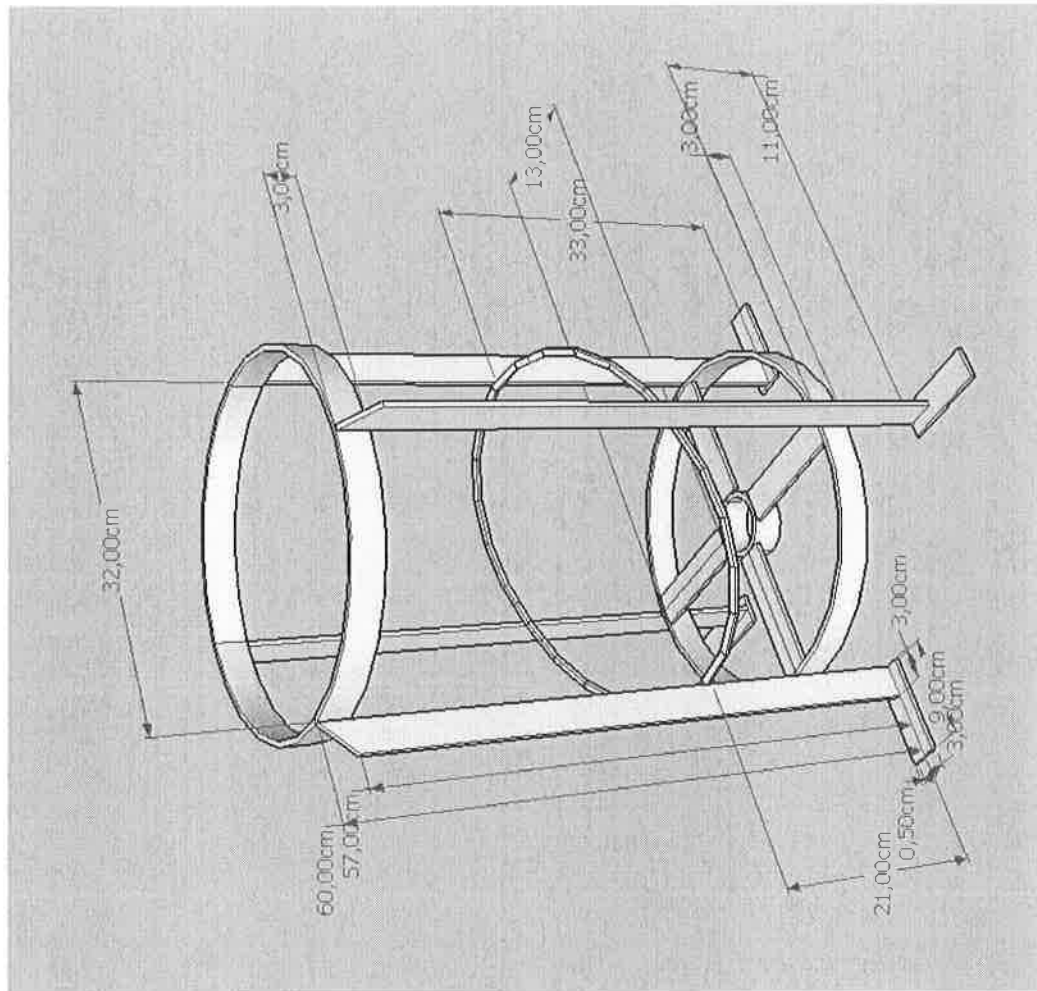

5. Sanacija drvenih obloga žardinjera

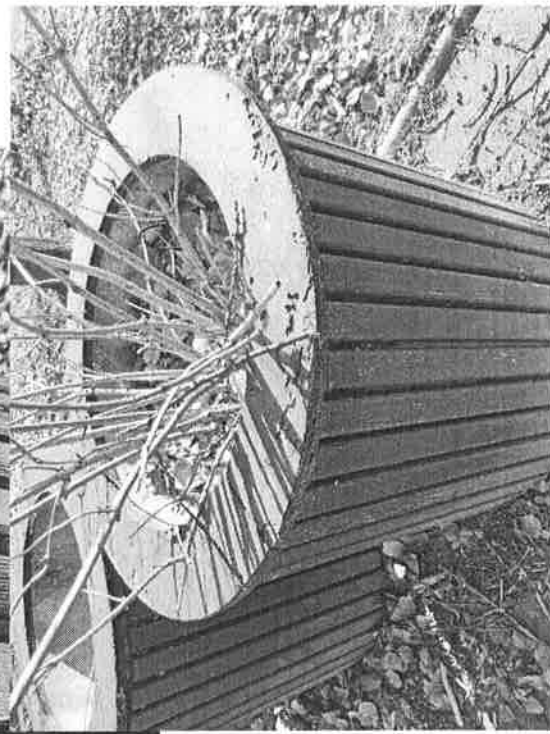
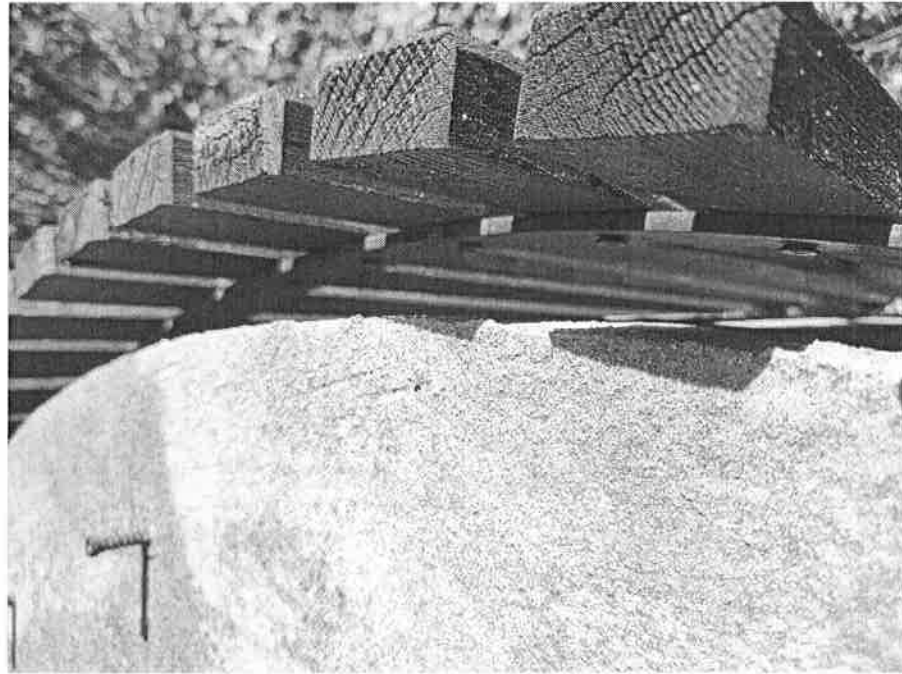

6. Zamjenska sadnja biljnog materijala – skice lokacija i žardinjera  
Lokacija 4

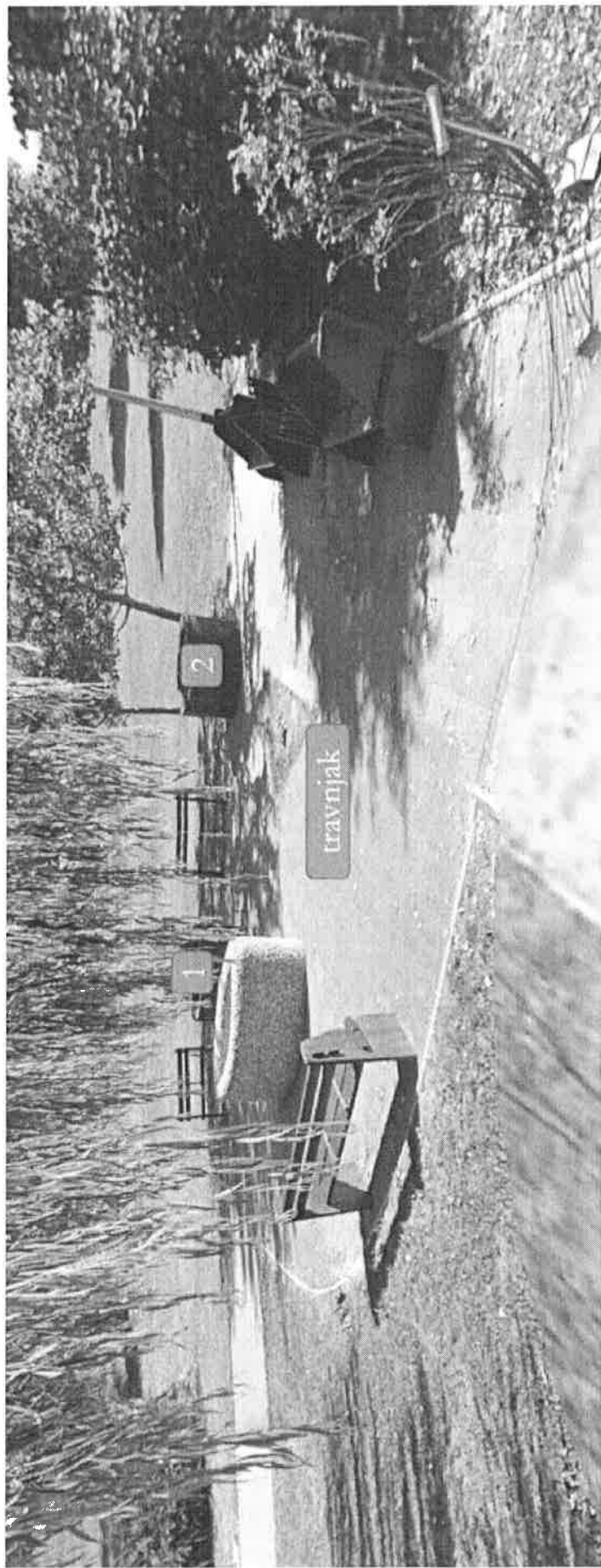

Lokacija 5



## Lokacija 8



## 7. Abakus dabrakus – lokacija 7

